

נפתור ונבין

מהן השמות האחרים שניתן למספר 200 ? פתרו את התרגיל

$\begin{array}{r} 1 \ 10 \\ 200 \\ - 37 \\ \hline \end{array}$	$\begin{array}{r} 9 \ 10 \\ 1 \ 10 \\ 200 \\ - 37 \\ \hline \end{array}$
--	--

מהן השמות האחרים שניתן למחוסר 300 , 500 ?

$\begin{array}{r} 4 \ 9 \ 10 \\ 500 \\ -362 \\ \hline 138 \end{array}$	$\begin{array}{r} 2 \ 9 \ 10 \\ 300 \\ -157 \\ \hline 143 \end{array}$
--	--

הוסיפו עוד 2 שמות שונים לכל מספר במשימות :

מהם השמות האחרים שנתנו לכל מחוסר ? והשלימו בהתאם :

$$\begin{array}{r} 2915 \\ \cancel{305} \\ -139 \\ \hline 16\blacksquare \end{array}$$

$$\begin{array}{r} 7910 \\ \cancel{800} \\ -664 \\ \hline 1\blacksquare6 \end{array}$$

$$\begin{array}{r} 3915 \\ \cancel{405} \\ -267 \\ \hline 1\blacksquare8 \end{array}$$

$$\begin{array}{r} \blacksquare\blacksquare10 \\ \cancel{200} \\ -86 \\ \hline 114 \end{array}$$

$$\begin{array}{r} 49\blacksquare \\ \cancel{508} \\ -299 \\ \hline 209 \end{array}$$

מצאו ערך כל אות בהתאם לחוקים ולפעולת החשבון :

A	D+D	
B	I+Y	
C	N-L	
D	V×V	
E	U+H	
F	R-X	4
G	Y×V	24
H	Z÷S	
I	I×Q	
J	V×S	
K	I+H	26
L	L×Q	
M	D+O	

N	E-S	
O	O×Q	
P	Y+R	
Q	F-V	
R	G-L	17
S	J-F	2
T	E-O	
U	Y+S	
V	X-U	
W	O×F	20
X	P-C	
Y	T-Y	8
Z	X+D	22

פתרו בהתאם :

תוצאה	פעולה
17	× 3
= 51	+ 9
= 60	÷
=	- 2
= 8	÷ 4
= 2	
= 14	× 4
=	+
= 65	- 3
= 62	
= 496	÷ 4
=	+
= 131	

מצאו ערך כל אות כל טבלה בנפרד

התייחסו לחוקי פעולות החשבון :

D	O+G	
E	R+T	
G	I+E	
I	O×O	
N	S×O	
O	I÷O	2
R	E÷I	5
S	I+R	9
T	E-R	
Y	R+O	

C	T×T	
E	C+I	
I	L÷C	
L	I×C	20
M	L+C	
O	E×T	18
P	T+M	
T	C÷T	2
X	M-E	
Y	T+I	

מצאו ערך כל אות

התייחסו לחוקי פעולות החשבון

A	$H \times U$	
B	$X + V$	24
C	$O + F$	
D	$H + I$	
E	$L + K$	
F	$X + H$	
G	$L + A$	
H	$A \div U$	4
I	$B - N$	
J	$I - C$	
K	$Z \div X$	5
L	$X + A$	
M	$U \times L$	

N	$F + X$	
O	$X + X$	
P	$C \times U$	
Q	$U \times O$	
R	$X \times X$	
S	$F + C$	
T	$F + E$	
U	$O \div X$	
V	$X + D$	
W	$E + J$	
X	$D - Z$	3
Y	$O + G$	
Z	$K \times X$	

השלימו מה יהיו המספרים

במקום C , B , A

*** בכמה גדול סכום כל שלישית מהמספרים מהשורה הקודמת?**

*** מהו יהיו המספרים אם נוסיף עוד שורה ?**

*** בכמה גדול סכום כל שלישית מספרים בטור מהטור שאחריו ?**

28	29	30
38	39	A
B	49	C

מצאו דרכים שונות לחשב את סכום כל המספרים בטבלה :

השלימו מספרים ורשמו ערך כל צורה :

$$\begin{array}{l}
 \square = \\
 \triangle = \\
 \bigcirc = \\
 \square : \bigcirc = 8 \\
 \triangle \text{ -- } \square = 2 \\
 \bigcirc \times \bigcirc = 36
 \end{array}$$

בהתחלה מבלי לפתור - השלימו את הטבלה :

אחר כך פתרו :

תוצאה מדויקת	הפעולה מקטינה או מגדילה את התוצאה ?	כמה ספרות בתוצאה	איך נקראת התוצאה ?	תרגיל
				134+689
				134+989
				1246 - 245
				19 X 21
				5 X 689
				2044 : 4
				2044 : 14

לפניכם הספרות 0 עד 9

0 1 2 3 4 5 6 7 8 9

הרכיבו מהם מספרים בהתאם לתבנית

מספר חד ספרתי ,

דו ספרתי ,

תלת ספרתי

ארבע ספרתי

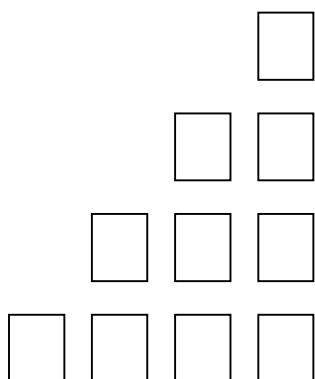

כך שהסכום יהיה הכי גדול ,

סכום הכי קטן

סכום הכי קרוב ל-9000

סכום אי זוגי בין 5000 ל-6000

סכום שספרת היחידות (0) אפס

סכום שספרותיו עוקבות .

רשמו = , < , >

$$457 + 408 + 968 \quad \square \quad 467 + 508 + 978$$

$$320 + 320 + 320 + 320 \quad \square \quad 5 \times 320$$

$$66 + 67 + 68 \quad \square \quad 68 \times 3$$

$$350 : 5 \quad \square \quad 550 : 10$$

מה עלינו לעשות לכל תרגיל

כדי שיהיה שוויון בין הצדדים ? הראו בתרגיל

מבלי לפתור

בטבלה שלפניך, אילו מכפלות יהיו יותר

זוגיות או אי זוגיות? הסבירו:

X	1	2	3	4	5
1					
2					
3					
4					
5					

הסבר:

פתרו את הטבלה ומצאו עקרונות ופעולות

השלימו ספרות / פתרו בהתאם לתשבץ

מאוזן

מאונך

1 .. 4050 + ___ 7
 4 .. ___ + 2
 6 .. ___ + 5
 8 .. 5 + ___
 9 .. 26 x ___
 11 .. 1036 - ___

1 .. 2416 + 35 _ 5
 2 .. ___ - 34
 3 .. 716 - ___
 5 .. 1332 + 176 _
 7 .. ___ ÷ 4
 10 .. 28 + ___

¹ 6	5	² 4	³ 7	
0		⁴ 1	0	⁵ 3
⁶ 1	⁷ 2		⁸ 1	1
⁹ 1	0	¹⁰ 4		0
	¹¹ 1	0	0	1

השלימו ומצאו מה ערך כל צורה

1. $6 \times \bigcirc = 6$

$7 + \bigcirc = 8$

3. $\diamond \times 9 = 0$

$5 \times \diamond = 0$

5. $9 \times \bigcirc = \text{L-shaped symbol}$

$\text{L-shaped symbol} \times \bigcirc = 9$

7. $\text{hexagon} + \diamond = 0 + 5$

$\text{hexagon} + \text{hexagon} = 10$

2. $6 \times \text{parallelogram} = 2 \times 6$

$5 \times \text{parallelogram} = 10$

4. $6 \times \bigcirc = \text{arrow}$

$6 + \bigcirc = \text{house shape}$

6. $\text{U-shape} \times \bigcirc = 8$

$\text{parallelogram} \times \text{inverted triangle} = \text{U-shape}$

8. $\text{Y-shape} + \bigcirc = 4$

$\text{Y-shape} + \text{Y-shape} = 6$

$\bigcirc = \underline{\quad}$	$\text{hexagon} = \underline{\quad}$	$\text{parallelogram} = \underline{\quad}$	$\diamond = \underline{\quad}$	$\text{U-shape} = \underline{\quad}$
$\text{Y-shape} = \underline{\quad}$	$\text{L-shaped symbol} = \underline{\quad}$	$\text{arrow} = \underline{\quad}$	$\text{inverted triangle} = \underline{\quad}$	$\text{house shape} = \underline{\quad}$

כתבו תרגיל בהתאם לתשבץ :

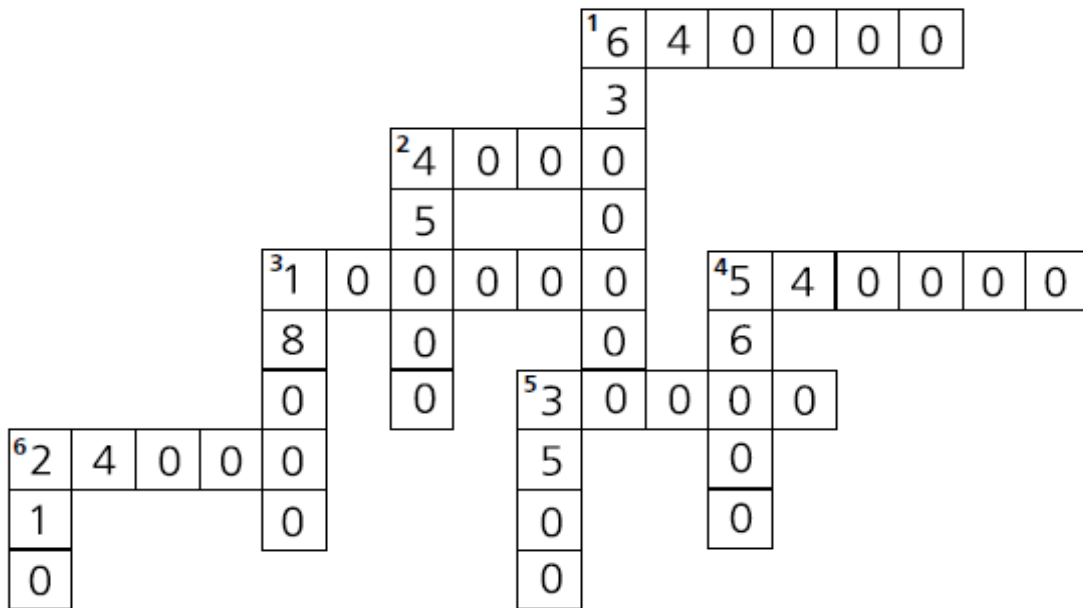

מאוזן

1. $80 \times 8,000$
2. _____
3. _____
4. _____
5. _____
6. _____

מאונך

1. $70 \times 90,000$
2. _____
3. _____
4. _____
5. _____
6. _____

כתבו תרגיל לכל משקל כדי לחשב ערך :

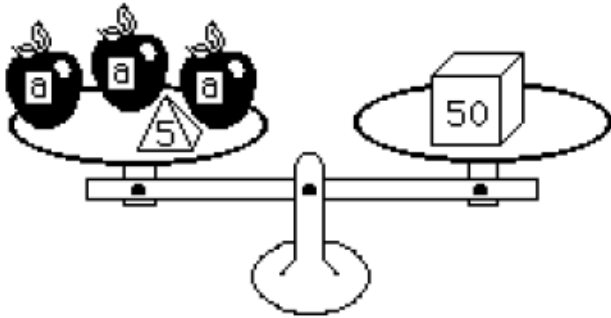

התפוח? _____

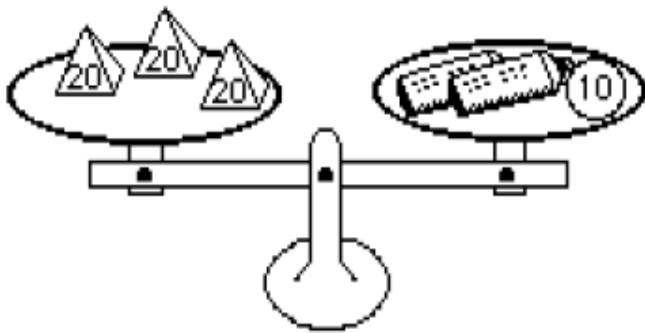

השפופרת? _____

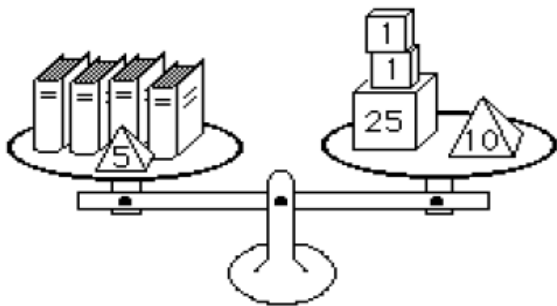

הספר? _____

כתבו תרגיל להגיע לסכום

התחילו במספר המסומן בעיגול

4	5	3	10
6	6	3	6
8	4	6	1
10	3	1	2
			+
			45

6	3	10	5
7	10	5	8
8	10	9	3
4	8	4	10
			+
			74

8	7	7	3
7	5	9	2
8	7	5	3
4	6	2	1
			+
			32

1	8	4	9
9	5	1	8
5	5	2	7
2	10	9	4
			+
			60

6	5	8	2
10	6	2	1
10	8	3	10
10	6	6	1
			+
			50



3	2	1	3
7	3	2	2
3	6	7	10
7	6	7	9
			+
			31



השלימו את המספרים בהתאם לתבנית

$$\begin{array}{ccccccc}
 \square & + & \square & + & \square & + & \square & = & 17 \\
 & & & & & & & & \\
 & + & & & & & + & & \\
 \square & & & & & & \square & & \\
 & + & & & & & + & & \\
 \square & + & \square & + & \square & + & \square & = & 17 \\
 \parallel & & & & & & \parallel & & \\
 17 & & & & & & 17 & &
 \end{array}$$

3 =  5 =  **אם**

השלימו בהתאם

. 3 + 1 = 2  +  1

. 4 + 2 = 7  + 2 

המספרים הן מכפלות השלימו גורמים בהתאם

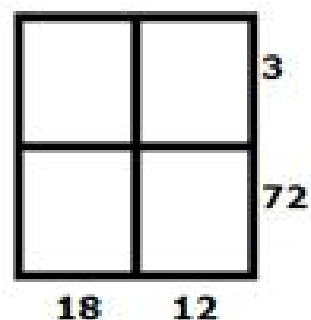
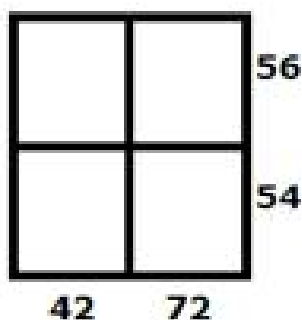
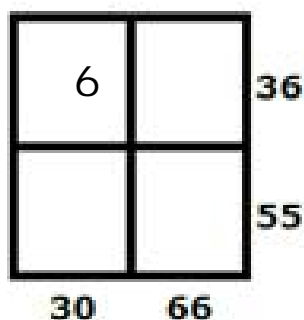

$$\begin{aligned}
 a \times b &= 20 \\
 b \times c &= 14 \\
 c \times d &= 35 \\
 d \times a &= 50
 \end{aligned}$$

← אם

מה יהיה סכום כל האותיות :

$$a + b + d + c =$$

כתבו תרגיל :

נתון $32 : 16 = 2$

האם בתרגיל $32 : 17 =$

המנה תהיה גדולה או קטנה מ-2 ? הסבירו :

כתבו = , < , >

$176 + 335$ 400

$243 + 50$ 300

500 $251 + 127$

900 $895 + 68$

$1,348 + 2,489$ $5,000$

$4,725 + 321$ $3,923 + 289$

$9,000$ $4,487 + 5,672$

$8,000$ $6,081 + 950$

$22,152 + 28,174$ $60,000$

$49,912 + 2,839$ $5,000$

שלימו מחוברים בהתאם :

מחובר =

סכום =

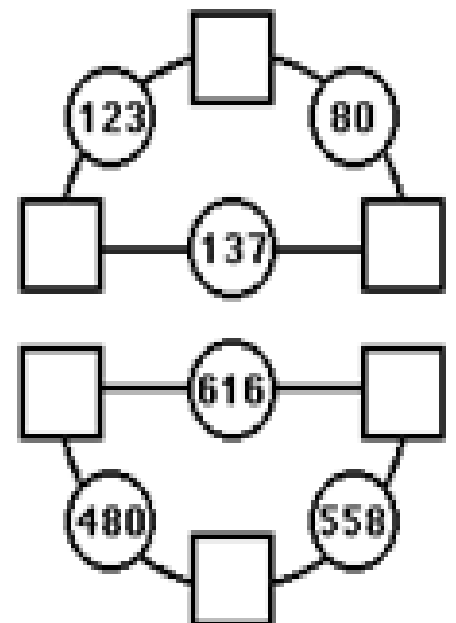
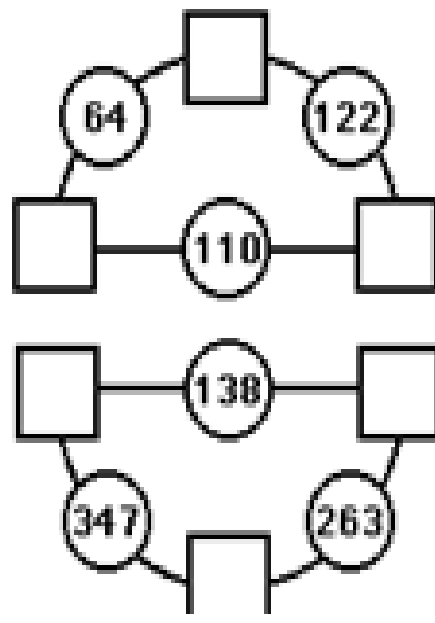
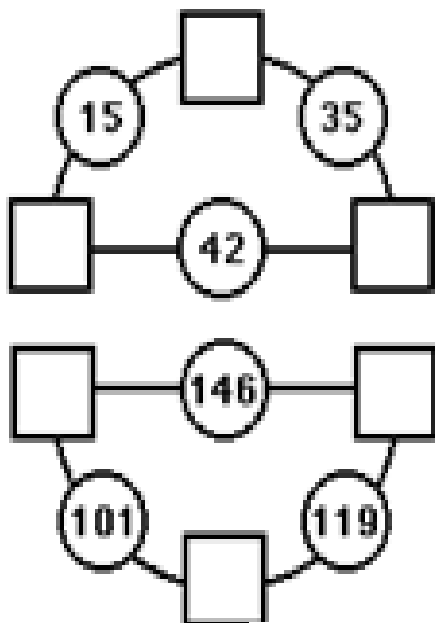

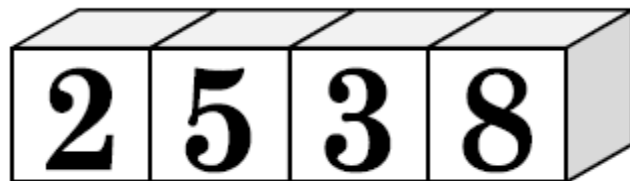

ספרות

כתבו 10 מספרים ארבע ספרתיים ספרתיים

סדאותם מהקטן לגדול

בחרו מספרים בהתאם להוראות

סכום אי זוגי

סכום הכי קטן

סכום הכי גדול

איזה תרגיל מתאים לסרטוט ? פתרו אותו :

$$16 \times 16$$

$$16 \times 17$$

$$17 \times 17$$

$$17 \times 18$$

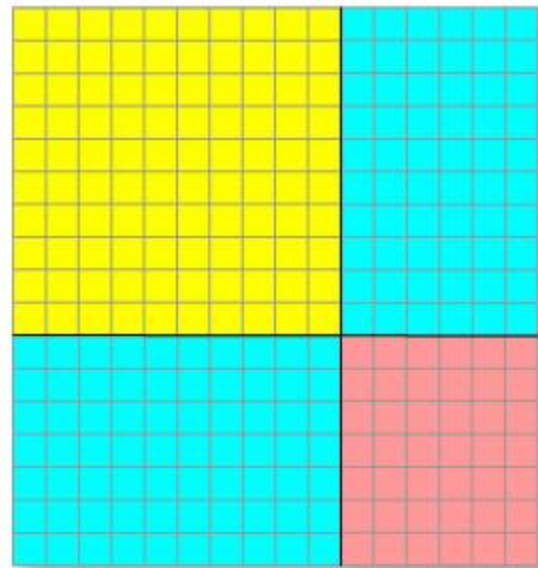

כתבו תרגיל לכל סרטוט

והציעו 2 דרכי פתרון שונים לכל תרגיל

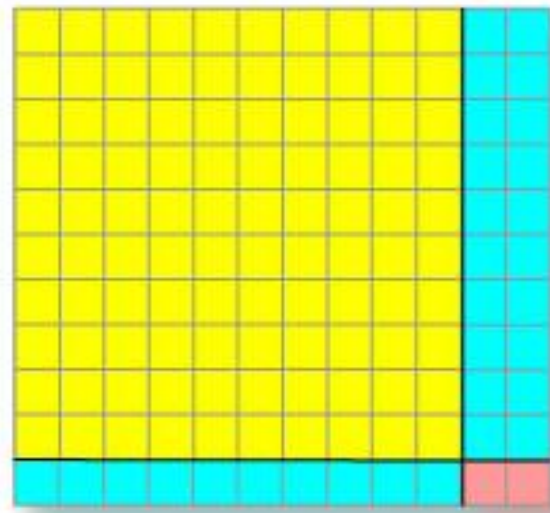
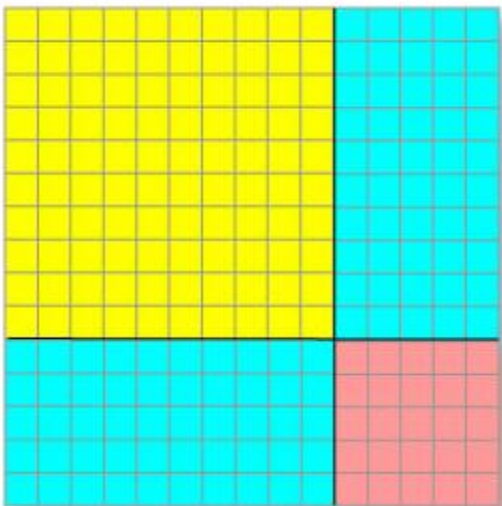

$$12 \times 15 =$$

קבוצת ילדים קבלה לפתור את התרגיל

כל ילד פתר בדרך אחרת :

הילה

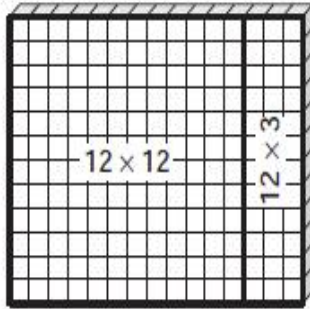

$$\begin{aligned} 12 \times 15 &= 12 \times (12 + 3) \\ &= (12 \times 12) + (12 \times 3) \\ &= 144 + 36 \end{aligned}$$

אבי

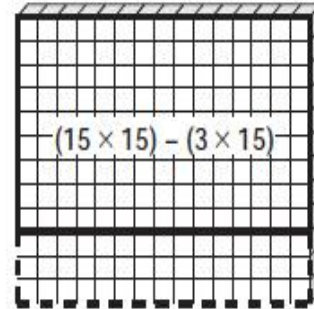

$$\begin{aligned} 12 \times 15 &= (15 \times 15) - (3 \times 15) \\ &= 225 - 45 \end{aligned}$$

נזי

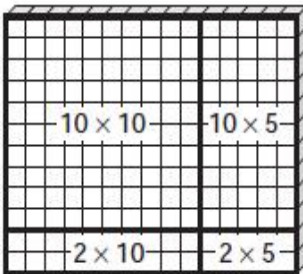

$$\begin{aligned} 12 \times 15 &= (10 + 2) \times (10 + 5) \\ &= (10 \times 10) + (10 \times 5) + (2 \times 10) + (2 \times 5) \\ &= 100 + 50 + 20 + 10 \end{aligned}$$

ענבר

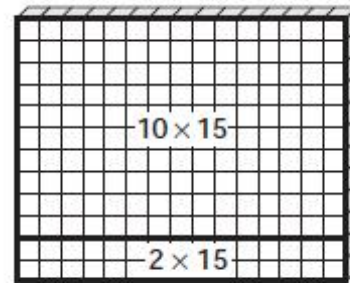

$$\begin{aligned} 12 \times 15 &= (10 + 2) \times (15) \\ &= (10 \times 15) + (2 \times 15) \\ &= 150 + 30 \end{aligned}$$

האם כולם קיבלו אותה תוצאה ? בדקו

נסו אתם לפתור את התרגילים

$$23 \times 87 =$$

$$15 \times 23 =$$

$$19 \times 16 =$$

באותן דרכי פתרון :

התרגיל

גל קיבל לפתור תרגיל כפל
נסו לגלות מהו התרגיל לפי הסרטוט ?

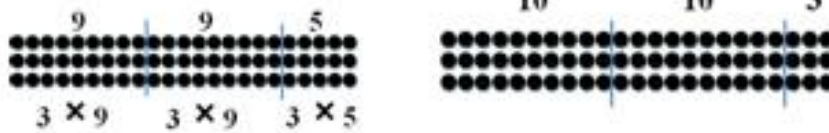

כתבו את שני דרכי הפתרון של גל

הציעו הצעה אחרת משלכם :

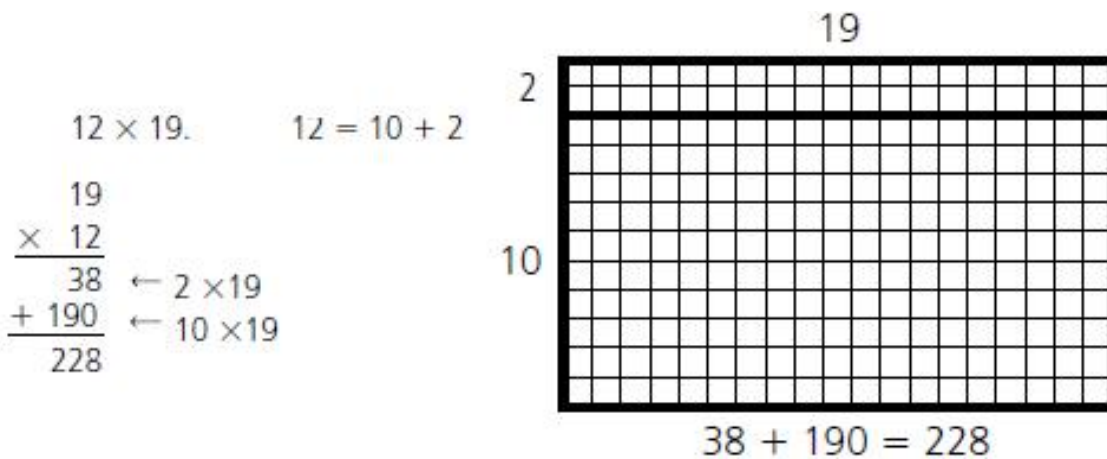

פתרו את התרגילים לפי הדרך שבהסבר

ופעם נוספת בדרך הנוחה לכם :

19 X 78

17 X 67

18 X 34

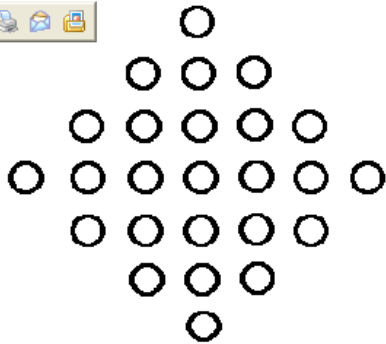

כמה עיגולים בתמונה ?

הציעו דרכי פתרון שונים למציאת כמות העיגולים

$$1 + 3 = 4$$

$$5 + 6 = 11$$

$$4 * 11 = 44$$

$$1 + 5 = 6$$

$$3 + 6 = 9$$

$$6 * 9 = 54$$

$$1 + 6 = 7$$

$$3 + 5 = 8$$

$$7 * 8 = 56$$

מצאו מה מיוחד בכל קבוצת תרגילים ?

מצאו עוד מספרים הפועלים על פי אותו עקרון

השלימו ופתרו

1.
$$\begin{array}{r} 805 \\ - \quad \square 7 \\ \hline 71\square \end{array}$$

2.
$$\begin{array}{r} 5082 \\ - 23\square 7 \\ \hline \square 73\square \end{array}$$

3.
$$\begin{array}{r} 98\square \\ - 2\square 6 \\ \hline \square 73 \end{array}$$

4.
$$\begin{array}{r} 308 \\ - \square\square 9 \\ \hline 179 \end{array}$$

5.
$$\begin{array}{r} 2\square 03 \\ - 1981 \\ \hline \quad 2\square \end{array}$$

6.
$$\begin{array}{r} 510\square \\ - \quad \square 58 \\ \hline 4645 \end{array}$$

7.
$$\begin{array}{r} 60\square 4 \\ - 3847 \\ \hline \square 207 \end{array}$$

8.
$$\begin{array}{r} 6\square 6 \\ - \square 3\square \\ \hline 371 \end{array}$$

9.
$$\begin{array}{r} 5\square 0\square \\ - 35\square 8 \\ \hline 2283 \end{array}$$

10.
$$\begin{array}{r} 70\square \\ - 262 \\ \hline \square 42 \end{array}$$

11.
$$\begin{array}{r} \square 0\square \\ - 386 \\ \hline \quad 16 \end{array}$$

12.
$$\begin{array}{r} 73\square 0 \\ - 3085 \\ \hline \square 215 \end{array}$$

13.
$$\begin{array}{r} \square 98 \\ - 3\square 9 \\ \hline 67\square \end{array}$$

14.
$$\begin{array}{r} 6\square 57 \\ - \quad 329 \\ \hline \square 52\square \end{array}$$

15.
$$\begin{array}{r} \square 07\square \\ - 4881 \\ \hline \square 1\square 4 \end{array}$$

16.
$$\begin{array}{r} 5\square 7 \\ - 2\square 0 \\ \hline \square 57 \end{array}$$

17.
$$\begin{array}{r} \square 00 \\ - 2\square\square \\ \hline 333 \end{array}$$

18.
$$\begin{array}{r} 7\square 1\square \\ - \square 234 \\ \hline 57\square 6 \end{array}$$

פתרו כמו בדוגמא :

23

6	20	3
	$\times 6$	$\times 6$
	<u>120</u>	<u>18</u>

$$\begin{array}{r} 23 \\ \times 6 \\ \hline 6 \times 20 = 120 \\ 6 \times 3 = + 18 \\ \hline 138 \end{array}$$

24

7		

$$\begin{array}{r} 24 \\ \times 7 \\ \hline \end{array}$$

36

6		

$$\begin{array}{r} 36 \\ \times 6 \\ \hline \end{array}$$

47

4		

$$\begin{array}{r} 47 \\ \times 4 \\ \hline \end{array}$$

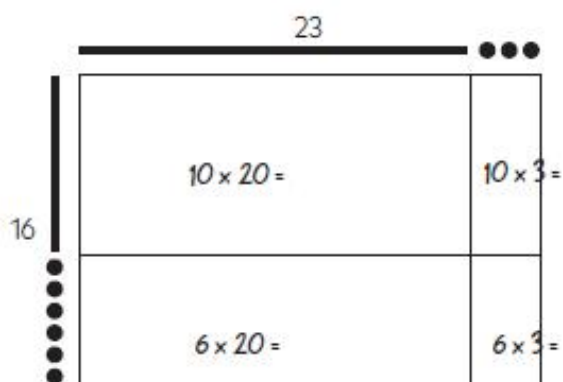

$$\begin{array}{r} 23 \\ \times 16 \\ \hline 10 \times 20 = \\ 10 \times 3 = \\ 6 \times 20 = \\ 6 \times 3 = \end{array}$$

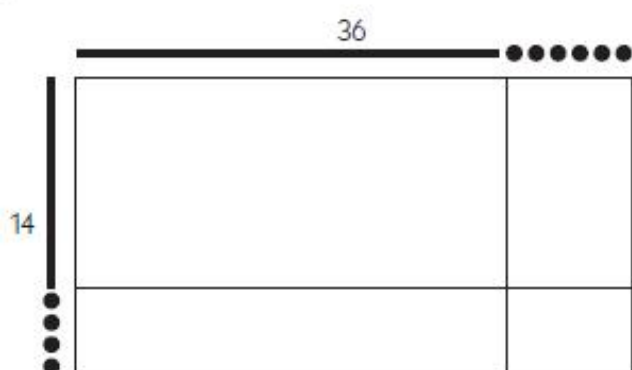

$$\begin{array}{r} 36 \\ \times 14 \\ \hline \end{array}$$

פתרו בדרך הנוחה לכם :

$19 \times 89 =$

$36 \times 76 =$

$23 \times 45 =$

נגררה כין 23 רגלש לחנות
 הואת כנן לבנות ש לחנות עם 3 רגלים ו-2 רגלים
 כמה לחנות בנה מכל סוג ?

לולן אסף עד 20 ביצים
 כא שספר ברבעיות קבל עודף ש ל 3
 כא שספר בחמישיות קבל עודף 4
 כמה ביצים אסף הלולן ?

שת למידיים יש בו בקרון רכבת
 הראשון בקרון הרביעי מסופה
 השני בקרון הרביעי מתחלת הרכבת
 האשה נוסעים באותו קרון ?
 אסהרכבת בת 8 קרונות

דניזכה בסכום כסף יכול להתחלק ל 2, 3, 4, 5, 6
 ללא שארית
 שסכום הכסף הכי קטן שזכה?

סכום של 3 מספרים הוא 50

מחקרה לסכום

אם גדיל כל מחבר ב 5 ?

אם גדיל כל מחבר פי 5 ?

אם מחבר לכל מחבר את המספר עצמו ?

אם מחבר לכל מחבר את מחציתו ?

הוספתי לכל מחובר מספר

וקיבלתי סכום חדש 80 כמה הוספתי לכל מחובר ?

כתבו סימני פעלים ימין ויון בין המספרים הנתונים

למשל $9 + 4 = 18 - 5$

12 6 12 10 3 7 15 6

12 3 40 4 15 3 8 3

12 5 22 5 12 3 72 8

24 6 5 1 24 6 5 6

ליוסי מטבע אחד

לאחותו יותר מטבעות

כמה כסף יכול להיות לאחותו של יוסי?

בבנין 4 קומות בכל קומה 3 דירות ,
 במשך חודשיים מקבלת כל דירה 3 חשבונות
 כמה חשבונות מקבלים כל הדירות בבנין בחודשיים ?
 בחודשיים מאי-יוני דירה מספר 6 לא קבלה חשבון 1
 ודירה מספר 2 קיבלה חשבון נוסף
 מה דעתכם מספר החשבונות בחודש מאי יוני השתנה
 כן או לא ? מדוע?

מצאו חוקיות והשלימו

2	4	12	48
10			240
25			
	62		

פתרו :

●	▲	▲	★	16
★	●	●	●	14
▲	●	★	▲	16
★	★	★	★	20

● =

★ =

▲ =

17	15	17	17
----	----	----	----

מצאו את חוקיות והשלימו בהתאם

5	60	12
11		11
15		15

43	4138	18
91		47
64		29

$$2 \times 3 \div 1 + 6 - \square = 8$$

$$5 \times 6 \div 3 + \square - 4 = 14$$

$$9 \times 1 \div \square + 6 - 5 = 4$$

$$5 \times \square \div 4 + 2 - 7 = 5$$

$$5 \times 8 \div 4 + 2 - \square = 9$$

















$$8 \times 3 \div 2 + \square - 1 = 17$$

$$2 \times 9 \div \square + 3 - 4 = 2$$

$$5 \times \square \div 4 + 7 - 2 = 15$$

$$\square \times 2 \div 6 + 8 - 5 = 4$$

השלימו :

				18
				18
				18
				21
21	16	16	22	

 =

 =

 =

 =

 < 6

1.

2	4	1
7	8	3
3	9	10
	+	30

2.

7	8	6
1	4	1
8	1	2
	+	15

3.

4	1	1
7	9	3
8	7	4
	+	27

4.

10	8	7
4	10	8
8	6	2
	+	40

5.

9	3	3
9	3	6
4	9	1
	+	25

6.

8	1	6
8	7	2
3	4	9
	+	28

מבלי לשנות מיקום הספרות בנו מספרים
הוסיפו סימני פעולה כך שהתוצאה תהיה 100

$$123456789 = 100$$